

Teller für Gelenkfüße aus Kunststoff

Artikelbeschreibung/Produktabbildungen



Beschreibung

Werkstoff:

Teller Thermoplast glaskugelverstärkt.

Anti-Slip-Platte thermoplastisches Elastomer.

Ausführung:

schwarz.

Hinweis:

Gelenkfüße werden aus einem Teller und einer Gewindespindel bzw. einem Kugelkopf zusammengestellt. Jeder Teller kann mit jeder Gewindespindel bzw. mit jedem Kugelkopf kombiniert werden.

Die Anti-Slip-Platte absorbiert Vibrationen und verhindert ein Verrutschen des Gelenkfußes.

Passende Gewindespindeln siehe B0354.

Passende Kugelköpfe siehe B0355.

Zeichnungshinweis:

Form A ohne Anschraubbohrung ohne Anti-Slip-Platte

Form B ohne Anschraubbohrung mit Anti-Slip-Platte

Form C mit Anschraubbohrung (geschlossen) ohne Anti-Slip-Platte

Form D mit Anschraubbohrung (geschlossen) mit Anti-Slip-Platte

1) ab Teller $\varnothing 80$

Zeichnungen

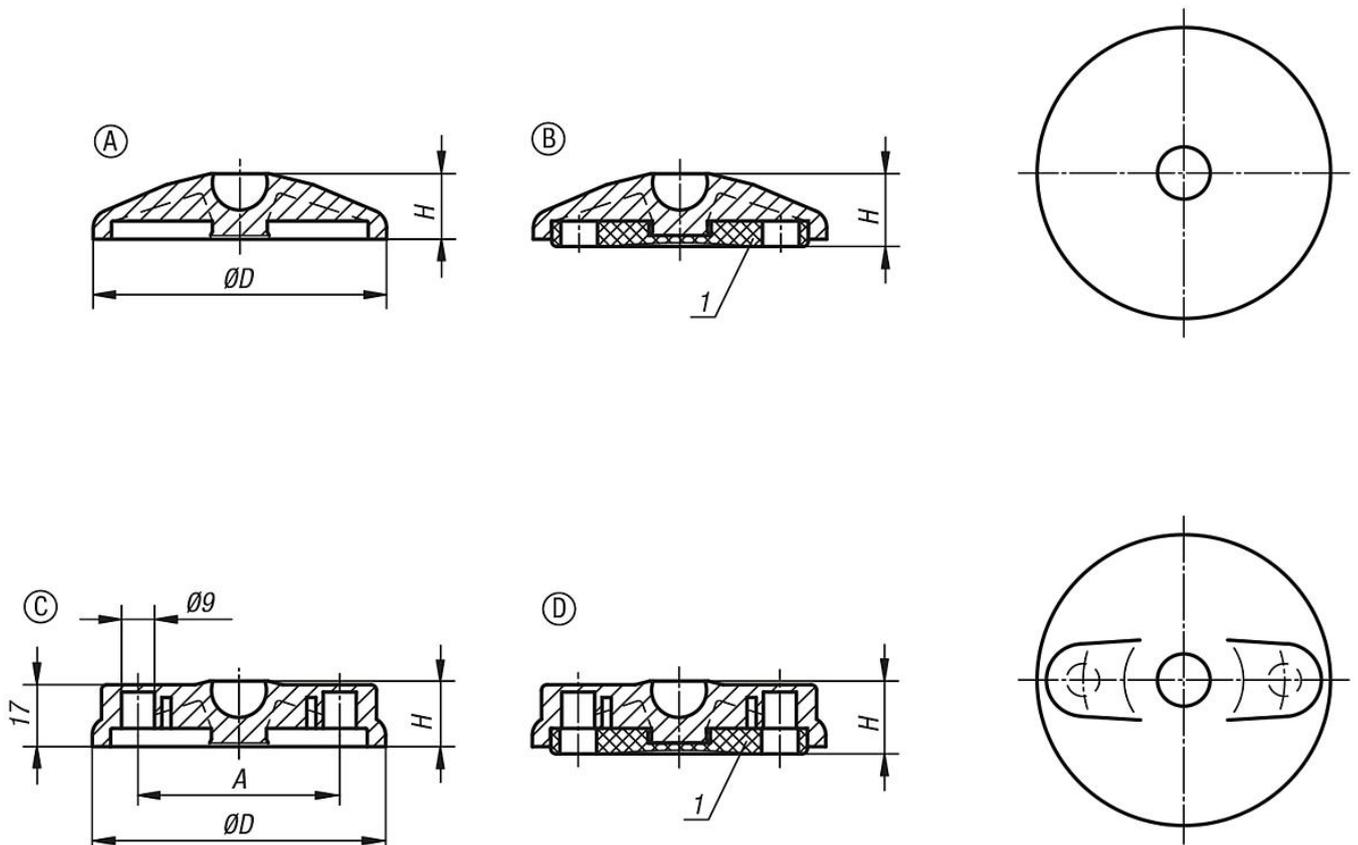

Teller für Gelenkfüße aus Kunststoff

Artikelübersicht

Teller für Gelenkfüße aus Kunststoff

Bestellnummer	Form	Größe	D	A	H	Belastbarkeit max. kN
B0356.1030	A	30	29	-	18	5
B0356.1040	A	40	39	-	18	9
B0356.1045	A	45	44	-	18	9
B0356.1050	A	50	49	-	18	9
B0356.1060	A	60	59	-	18	9
B0356.1080	A	80	79	-	18	9
B0356.1100	A	100	99	-	18	9
B0356.2030	B	30	29	-	20	5
B0356.2040	B	40	39	-	20	9
B0356.2045	B	45	44	-	20	9
B0356.2050	B	50	49	-	20	9
B0356.2060	B	60	59	-	20	9
B0356.2080	B	80	79	-	20	9
B0356.2100	B	100	99	-	20	9
B0356.3080	C	80	79	55	18	9
B0356.3100	C	100	99	74	18	9
B0356.3120	C	120	119	94	18	9
B0356.4080	D	80	79	55	20	9
B0356.4100	D	100	99	74	20	9
B0356.4120	D	120	119	94	20	9